



## درباره ما

شرکت دانش بنیان زیما با رسالت توسعه اقتصاد دانش بنیان و آبادانی کشورمان، با تولید سالانه بیش از ۳۵/۰۰۰ درایو هوشمند کنترل کننده دور الکتروموتور (VFD) در ایران بزرگترین و تنها صادرکننده درایو به بیش از ۱۳ کشور در جهان می باشد.

خلق دانش بومی توسط مهندسين و متخصصان ایرانی ، اشتغال زایی مستقیم برای ۲۵۰ نفر، ارز آوری و جلوگیری از خروج ارز، بزرگترین دستاوردهای ما در اکوسیستم دانش بنیان کشور می باشد.

CE EAC

## ارزش های ما

- دارای تاییدیه استاندارد اروپا و ایران
- کاملا منطبق با نیاز صنعت
- طراحی و تولید انواع درایوهای صنعتی و اختصاصی
- بهره‌مندی از جدیدترین تکنولوژی و الگوریتم‌های کنترلی
- قابلیت شخصی‌سازی، منطبق با کاربری خاص مورد نیاز شما
- کاهش هزینه‌های جانبی
- نصب و راه‌اندازی سریع و آسان
- ۲۴ ماه ضمانت تعویض و ۱۰ سال خدمات پس از فروش
- پشتیبانی و خدمات فنی رایگان

## بزرگترین تولید کننده و صادرکننده انواع درایو در ایران

تولید و عرضه بیش از ۳۰/۰۰۰ درایو در سال در بازارهای داخلی و خارجی

صادرات به کشورهای :

- هند
- ترکیه
- روسیه
- عربستان
- عمان
- کویت
- عراق
- سوریه
- بلاروس
- تاجیکستان
- ارمنستان
- افغانستان
- لبنان
- مصر



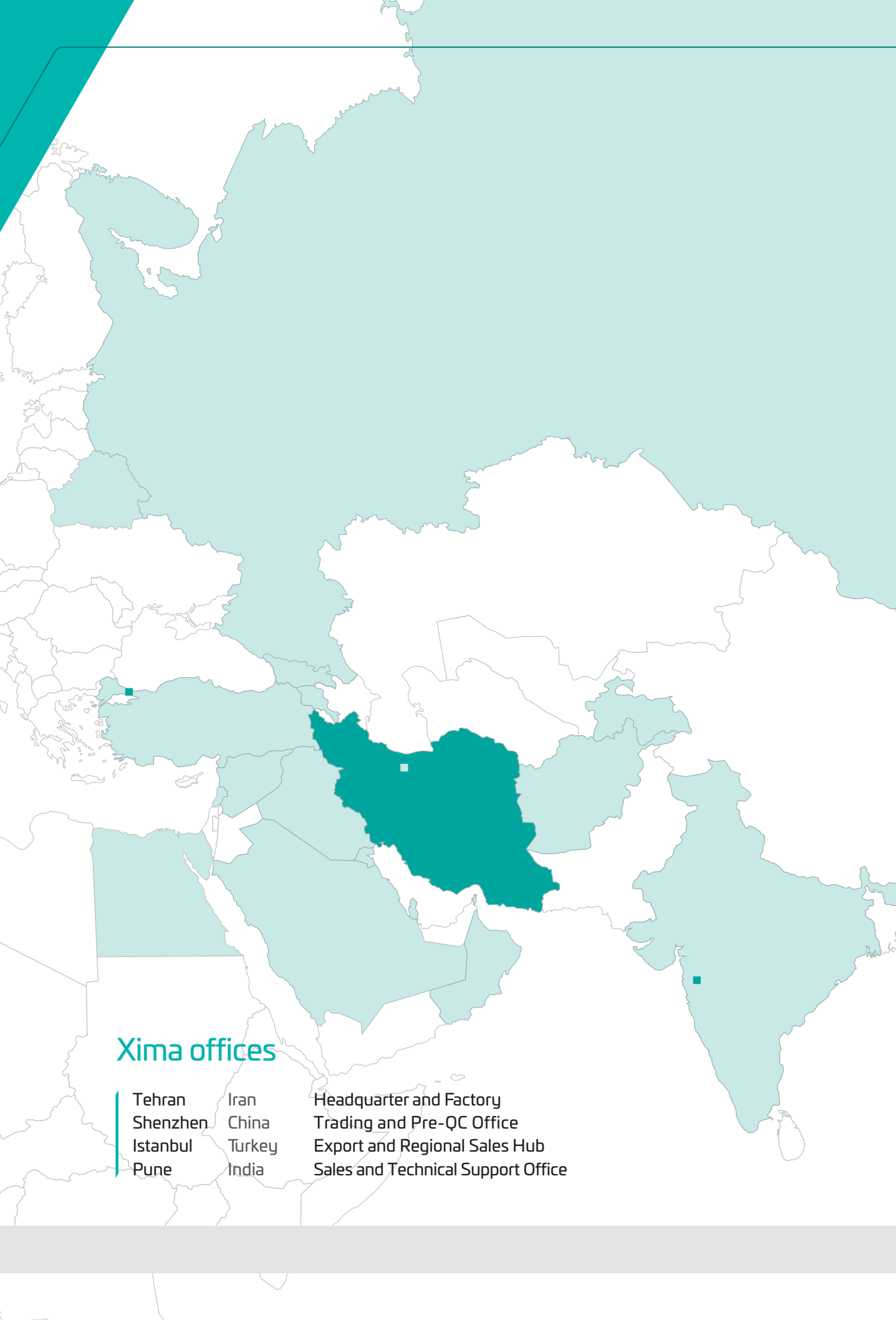

## Xima offices

- |          |        |                                    |
|----------|--------|------------------------------------|
| Tehran   | Iran   | Headquarter and Factory            |
| Shenzhen | China  | Trading and Pre-QC Office          |
| Istanbul | Turkey | Export and Regional Sales Hub      |
| Pune     | India  | Sales and Technical Support Office |

### G Series

#### درایوهای صنعتی

- سازگاری با انواع کاربردهای عمومی و تخصصی در صنعت
- طراحی کامپکت در کلاس‌های تکفاز و سه فاز
- توابع و الگوریتم‌های کنترلی پیشرفته نظیر Speed Search و Dwell Function
- قابلیت تغییر نرم‌افزاری مطابق با نیاز متخصصین
- قابلیت راه‌اندازی و مانیتورینگ از طریق تلفن همراه

### P Series

#### درایوهای تخصصی پمپ

- تنظیمات سریع و آسان
- نرم‌افزار اختصاصی برای کنترل فشار پمپ‌های خانگی و صنعتی
- امکان شبکه کردن درایوها بدون نیاز به کنترلر از طریق پروتکل مدباس
- نرم‌افزار ویژه جهت سیستم‌های بوسترپمپ به همراه قابلیت Change Over
- قابلیت اتصال کارت رله برای کنترل چندین پمپ با یک درایو
- سازگار با کاربردهای پمپ در صنعت

### L Series

#### درایوهای تخصصی کرین و بالابر

- طراحی قدرتمند با توانایی جریان‌دهی بالا
- نرم‌افزار و سخت‌افزار بهینه‌شده برای جرثقیل سقفی، کرین، بالابر، پله‌برقی و آسانسور

### W Series

#### درایوهای تخصصی لباسشویی صنعتی

- توابع اختصاصی لباسشویی‌های صنعتی با قابلیت تعریف الگوهای مختلف شستشو
- کاهش چشمگیر هزینه تولید با حذف PLC و کنترلر

### S Series

#### درایوهای تخصصی سولار پمپ

- درایو اختصاصی جهت کنترل پمپ‌های آب توسط انرژی خورشیدی بدون نیاز به باتری
- قابلیت کار با ورودی AC/DC
- امکان اتصال مستقیم به شبکه برق شهر یا ژنراتور برای پمپاژ آب در نور کم یا در شب



## جدول مشخصات

مدل	سری صنعتی G	تخصصی پمپ P	تخصصی گرین و بالابر L	تخصصی لباسشویی صنعتی W	تخصصی سولار پمپ S
رنج ولتاژ و توانی ( تک فاز )	1~/220 v: 0.37 - 3kW	1~/220 v: 0.37 - 3kW	1~/220 v: 1.5 - 3kW	1~/220 v: 1.5 - 3kW	1~/220 v: 0.37 - 3kW
رنج ولتاژ و توانی ( سه فاز )	3~/380 v: 0.75 - 55kW	3~/380 v: 0.75 - 55kW	3~/380 v: 1.5 - 55kW	3~/380 v: 1.5 - 55kW	3~/380 v: 0.75 - 55kW
برخی از کاربردها	نوارنقاله، اکسترودر، میکسر، رول جمع کن، ماشین آلات : بسته بندی و چاپ، تزریق، مواد غذایی، بافندگی، کمپرسورهای صنعتی، دریل کاری ماشین های : تراشکاری و CNC، لباسشویی، سنگشکن و سنگبری	پمپ های صنعتی و خانگی، بوستر پمپ های آبرسانی	بالابر و آسانسور، پله برقی، جرثقیل و کرین	لباششویی صنعتی، قالیشویی، خشک شویی	سیستم های پمپاژ در: کشاورزی، دامپروری، مدیریت مصرف آب، پرورش ماهی، باغبانی
فرکانس خروجی	0-1000 Hz	0-600 Hz	0-500Hz	0-600 Hz	0-600 Hz
ظرفیت اضافه بار	150% / 60 sec	150% / 60 sec	150% / 60 sec	150% / 60 sec	150% / 60 sec
	170% / 40 sec	170% / 40 sec	170% / 40 sec	170% / 40 sec	170% / 40 sec
ورودی ها و خروجی ها	1/5 (6)	1/5 (6)	1/8	1/8	1/5 (6)
	0/3	0/3	0/0	0/0	0/3
	1	1	0	0	1
	1 (2)	1 (2)	3	3	1 (2)
روش کنترلی	V/F, Sensorless Vector	V/F	V/F, Vector	V/F	V/F, Sensorless Vector
قابلیت شبکه شدن	✓	✓	✗	✗	✗
قابلیت اشتراک DC-Bus	✓	✓	✓	✓	✓
یونیت ترمز داخلی	✓	✓	✓	✓	✓
قابلیت اتصال کلید جداشونده	✓	✓	✓	✓	✓
Modbus	✓	✓	✓	✓	✓
ارتباط با اپلیکیشن موبایل از طریق بلوتوث	✓	✓	✓	✓	✓
قابلیت کنترل چند پمپ	✗	✓	✗	✗	✗
داخلی PLC	✓	✗	✗	✗	✗
دمای محل نصب	-10 ~ 50C	-10 ~ 50C	-10 ~ 50C	-10 ~ 50C	-10 ~ 50C
شرایط نصب	h < 85%	h < 85%	h < 85%	h < 85%	h < 85%
	A < 2600m	A < 2600m	A < 2600m	A < 2600m	A < 2600m
	ارتفاع از سطح دریا				

از ۷/۵ کیلووات به بالا



تا ۳۰ کیلووات





**WARNING**

- Risk of electric shock. Wait 5 minutes after restoring power before working.
- Do not connect the input power supply to the output terminals (L & N) at any time.
- Always use insulated tools and follow the safety instructions before operation.
- The device must be inspected regularly. No other working alternatives is possible.

**WARNING**

- Risk of electric shock. Wait 5 minutes after restoring power before working.
- Do not connect the input power supply to the output terminals (L & N) at any time.
- Read the manual and follow the safety instructions before operation.
- The device must be inspected regularly. No other working alternatives is possible.

**WARNING**

- Risk of electric shock. Wait 5 minutes after restoring power before working.
- Do not connect the input power supply to the output terminals (L & N) at any time.
- Read the manual and follow the safety instructions before operation.
- The device must be inspected regularly. No other working alternatives is possible.



# G Series

## General Purpose

### درايوهای صنعتی

درايو صنعتی زيما يک دستگاه چند منظوره با طراحی Compact و با ابعاد مناسب برای استفاده در کاربردهای صنعتی مختلف می‌باشد. این محصول مجهز به توابع و الگوریتمهای کنترلی پیشرفته برای کنترل دور و سرعت موتورهای القایی، کنترل گشتاور، کنترل کشش و حفاظت موتور عرضه شده است.





چون قدرت مهم است...



مشخصات	ورودی ها و خروجی ها
12 V, 100 mA	منبع تغذیه
10 V, 8 mA	
2 inputs, 0-10 V	ورودی آنالوگ (ولتاژی)
1 input, 0-20 mA	ورودی آنالوگ (جریانی)
5(6) programmable inputs, 30 V, 5 mA	ورودی دیجیتال
1 input, 0-50 kHz, 10-24 V, 10 mA	ورودی پرسرعت
1(2) programmable relay, 250 VAC, 1 A	خروجی رله
1 programmable open collector output (NPN), 24 V, 50 mA, 10 kHz (Terminal)	خروجی ترانزیستوری
1 RS-485 MODBUS interface, 1 RS-485 MODBUS interface for Xima-Touch/external keypad (RJ45 socket)	ارتباط سریال

ویژگی‌های فنی و مهم	صنایع پرکاربرد
PLC داخلی با ورودی و خروجی‌های قابل تعریف و V پله سرعت و زمان مختلف	میکسر، رول جمع کن، اکسترودر،
کنترلر PID و ON/OFF	ماشین‌آلات تزریق، نوار نقاله،
قابلیت پوست گشتاور	ماشین‌آلات بسته بندی و چاپ،
قابلیت شبکه شدن از طریق پروتکل Modbus	ماشین‌آلات مواد غذایی،
حفاظت پیشرفته از موتور و ظرفیت اضافه بار 150% / 1min	کمپرسورهای صنعتی،
الگوریتم‌های مختلف کنترل V/F (Linear, Curve, User Defined), Sensorless Vector Control	ماشین‌آلات بافندگی،
دارای یونیت داخلی ترمز و قابلیت اتصال مقاومت ترمز (چاپر داخلی)	ماشین‌آلات دریل کاری،
قابلیت افزایش فرکانس کاری تا 1000 Hz	ماشین‌های تراشکاری و CNC.
توابع کنترلی پیشرفته و تابع Autotune هوشمند	ماشین‌های لباسشویی،
قابلیت تغییر نرم‌افزاری مطابق با نیاز متخصصین	سنگ‌شکن و سنگ‌بری
الگوریتم اختصاصی STC به منظور کنترل لحظه‌ای میزان کشش رول در صنایع مختلف	



ابعاد			مشخصات خروجی	جریان خروجی	جریان ورودی	توان		ولتاژ ورودی	مدل	
ارتفاع	عرض	عمق				kW	HP			
155	95	140	3 phase 0-220 VAC 0-1000 Hz	3	5.6	0.37	0.5	1 phase 220 VAC 50-60 Hz	G100 A 004-1	
				5	9.8	0.75	1		G100 A 008-1	
				6	12	1.1	1.5		G100 A 011-1	
206	1.3	160		9	18.5	1.5	2		G100 B 015-1	
				11	22	2.2	3		G100 B 022-1	
				16.5	34.7	3	4		G100 B 030-1	
206	103	160		3 phase 0-380 VAC 0-1000 Hz	3	3.2	0.75	1	3 phase 380 VAC 50-60 Hz	G100 B 008-3
					5	5.4	1.5	2		G100 B 015-3
					7	7.6	2.2	3		G100 B 022-3
			9		9.7	3	4	G100 B 030-3		
			10		10.8	4	5.5	G100 B 040-3		
			13		14.2	5.5	7.5	G100 B 055-3		
			19		21	7.5	10	G200 C 075-3		
285	132	179	26		28.9	11	15	G200 C 110-3		
			36		40.3	15	20	G200 C 150-3		
			40		45	18.5	25	G300 D 185-3		
448	205	198	47		54	22	30	G300 D 220-3		
			63		72	30	40	G300 D 300-3		
			73		80	37	50	G300 E 370-3		
510	259	241	90		98	45	60	G300 E 450-3		
			110		120	55	75	G300 E 550-3		



# P Series Pump

## درايوهای تخصصی پمپ

درايو تخصصی پمپ زیما دستگاہی ویژه و تخصصی برای کنترل دور انواع پمپ می باشد که بر اساس تجربیات و دانش متخصصین، در زمینه سیستم های آبرسانی و تهویه طراحی شده است.

از جمله قابلیت های مهم این محصول، توابع اختصاصی و نرم افزار ویژه برای سیستم های بوسترپمپ می باشد که قابلیت عملکرد چند درايو همزمان را به صورت Master/Slave فراهم می کند. علاوه بر این، این محصول قابلیت کنترل تا ۵ پمپ به صورت دور متغیر و تا ۱۱ پمپ به صورت دور ثابت با یک درايو و کارت رله جانبی را دارد.



چون دانش مهم است...



مشخصات	ورودی ها و خروجی ها
12 V, 100 mA	منبع تغذیه
10 V, 8 mA	
2 inputs, 0-10 V	ورودی آنالوگ (ولتاژی)
1 input, 0-20 mA	ورودی آنالوگ (جریانی)
5(6) programmable inputs, 30 V, 5 mA	ورودی دیجیتال
1 input, 0-50 kHz, 10-24 V, 10 mA	ورودی پرسرعت
1(2) programmable relay, 250 VAC, 1 A	خروجی رله
1 programmable open collector output (NPN), 24 V, 50 mA, 10 kHz (Terminal)	خروجی ترانزیستوری
1 RS-485 MODBUS interface, 1 RS-485 MODBUS interface for Xima-Touch/external keypad (RJ45 socket)	ارتباط سریال

ویژگی‌های فنی و مهم	منابع کاربرد
تنظیمات آسان و سریع (Plug and Play)	پمپ‌های صنعتی و خانگی،
تابع ویژه تشخیص بی‌آبی No-Flow, Dry Mode	بوسترپمپ‌های آبرسانی،
تابع Sleep پیشرفته به منظور کاهش مصرف انرژی در بی‌باری	
عملکرد Closed Loop و سازگاری با سنسورهای مختلف موجود در بازار	
قابلیت تغییر نرم‌افزاری مطابق با نیاز صنعت	
کنترلر PI پیشرفته و امکان شبکه شدن درایوها از طریق پروتکل Modbus	
ساز و کار مشخص در صورت قطع ارتباط سریال به منظور جلوگیری توقف کل سیستم	
نرم‌افزار ویژه برای سیستم‌های بوسترپمپ به همراه قابلیت Change over و با زمان بندی قابل تنظیم	
توانع اختصاصی برای کاربرد پمپ‌های خانگی و صنعتی	
طراحی شده بر اساس تجربیات و دانش متخصصین اتوماسیون و کاهش چشمگیر هزینه‌های راه‌اندازی	
به دلیل حذف کارت بوستر	



ابعاد			مشخصات خروجی	جریان خروجی	جریان ورودی	توان		ولتاژ ورودی	مدل	
ارتفاع	عرض	عمق				kW	HP			
155	95	140	3 phase 0-220 VAC 0-600 Hz	3	5.6	0.37	0.5	1 phase 220 VAC 50-60 Hz	P100 A 004-1	
				5	9.8	0.75	1		P100 A 008-1	
				6	12	1.1	1.5		P100 A 011-1	
206	1.3	160		9	18.5	1.5	2		P100 B 015-1	
				11	22	2.2	3		P100 B 022-1	
				16.5	34.7	3	4		P100 B 030-1	
206	103	160		3 phase 0-380 VAC 0-600 Hz	3	3.2	0.75	1	3 phase 380 VAC 50-60 Hz	P100 B 008-3
					5	5.4	1.5	2		P100 B 015-3
					7	7.6	2.2	3		P100 B 022-3
			9		9.7	3	4	P100 B 030-3		
			10		10.8	4	5.5	P100 B 040-3		
			13		14.2	5.5	7.5	P100 B 055-3		
285	132	179	19		21	7.5	10	P200 C 075-3		
			26		28.9	11	15	P200 C 110-3		
			36		40.3	15	20	P200 C 150-3		
448	205	198	40		45	18.5	25	P300 D 185-3		
			47		54	22	30	P300 D 220-3		
			63		72	30	40	P300 D 300-3		
			73		80	37	50	P300 E 370-3		
510	259	241	90		98	45	60	P300 E 450-3		
			110		120	55	75	P300 E 550-3		



# L Series

## Crane and Lift

### درايوه‌های تخصصی کرین و بالابر

درايو تخصصی کرین و بالابر شرکت زیما، پس از سالها تجربه در صنعت Lift با طراحی قدرتمند و توانایی جریان‌دهی بالا و همچنین نرم‌افزار و سخت‌افزار بهینه شده برای انواع آسانسور، پله‌برقی، کرین و بالابر با در نظر گرفتن سه مولفه ایمنی، دقت و قدرت در این کاربری به بازار عرضه شده است.





چون تجربه مهم است...



مشخصات	ورودی ها و خروجی ها
12 V, 100 mA	منبع تغذیه
8 programmable inputs, 30 V, 5 mA	ورودی دیجیتال
3 programmable relay, 250 VAC, 1 A	خروجی رله
1 programmable isolated digital output (NPN), 24 V, 50 mA, 10 kHz	خروجی ترانزیستوری
1 RS-485 MODBUS interface for Xima-Touch (RJ45 socket)	ارتباط سریال

ویژگی‌های فنی و مهم	صنایع پرکاربرد
کنترل Open Loop و Closed Loop موتورهای سنکرون و آسنکرون	بالابر و آسانسور،
کنترل دقیق گشتاور در سرعت‌های پایین	جرثقیل و کرین،
تصحیح اتوماتیک جهت انکودر در کاربرد Closed Loop	پله‌برقی
اتوتیون (Autotune) خودکار در هر استارت	
تابع Distance Approach به منظور لول‌گیری آسان‌تر و دقیق‌تر	
عملکرد Plug and Play با تنظیم تنها ۳ پارامتر	
تابع Direct Approach اختصاصی	
اتوتیون (Autotune) هوشمند برای موتورهای گیربکس	
کنترلر اختصاصی HPC (حذف ضرایب PID) برای کنترل بهتر و دقیق‌تر موتورهای سنکرون	
قابلیت اتصال مستقیم مقاومت ترمز (چاپر داخلی)	



ابعاد			مشخصات خروجی	جریان خروجی	جریان ورودی	توان		ولتاژ ورودی	مدل
ارتفاع	عرض	عمق		A	A	kW	HP		
206	1.3	160	3 phase 0-220 VAC 0-500 Hz	9	18.5	1.5	2	1 phase 220 VAC 50-60 Hz	L100 B 015-1
				11	22	2.2	3		L100 B 022-1
				16.5	34.7	3	4		L100 B 030-1
206	103	160	3 phase 0-380 VAC 0-500 Hz	5	5.4	1.5	2	3 phase 380 VAC 50-60 Hz	L100 B 015-3
				7	7.6	2.2	3		L100 B 022-3
				9	9.7	3	4		L100 B 030-3
				10	10.8	4	5.5		L100 B 040-3
				13	14.2	5.5	7.5		L100 B 055-3
285	132	179	3 phase 0-380 VAC 0-500 Hz	19	21	7.5	10	3 phase 380 VAC 50-60 Hz	L200 C 075-3
				26	28.9	11	15		L200 C 110-3
				36	40.3	15	20		L200 C 150-3
448	205	198	3 phase 0-380 VAC 0-500 Hz	40	45	18.5	25	3 phase 380 VAC 50-60 Hz	L300 D 185-3
				47	54	22	30		L300 D 220-3
				63	72	30	40		L300 D 300-3
510	259	241	3 phase 0-380 VAC 0-500 Hz	73	80	37	50	3 phase 380 VAC 50-60 Hz	L300 E 370-3
				90	98	45	60		L300 E 450-3
				110	120	55	75		L300 E 550-3



# W Series

## Laundry and Washing Machine

### درايوهای تخصصی لباسشویی صنعتی

درايو تخصصی لباسشویی صنعتی یکی دیگر از اعضای خانواده درايوهای شرکت زیما می باشد که از نظر نرم افزاری به صورت ویژه برای ماشین های لباسشویی صنعتی طراحی و توسعه یافته است. این محصول به دلیل حذف مدارات کنترلی موجب کاهش چشمگیر هزینه تولید ماشین های لباسشویی صنعتی می گردد و دارای قابلیت تعریف الگوهای مختلف برای شستشو می باشد.



چون هوشمندی مهم است...



مشخصات	ورودی ها و خروجی ها
12 V, 100 mA	منبع تغذیه
8 programmable inputs, 30 V, 5 mA	ورودی دیجیتال
3 programmable relay, 250 VAC, 1 A	خروجی رله
1 programmable isolated digital output (NPN), 24 V, 50 mA, 10 kHz	خروجی ترانزیستوری
1 RS-485 MODBUS interface for Xima-Touch/external keypad (RJ45 socket)	ارتباط سریال

ویژگی‌های فنی و مهم	صنایع پرکاربرد
کاهش چشمگیر هزینه‌ی تولید به دلیل حذف مدارات کنترلی	لباسشویی صنعتی،
دارای کیپد اکسترنال به منظور جایگزینی HMI و مشاهده وضعیت لحظه‌ای و تغییر تنظیمات	قالیشویی،
قابلیت تعریف الگوهای مختلف شستشو مانند: فقط شستشو، خشک کن و الگوی دلخواه کاربر	خشک شویی
تعریف تعداد دفعات شستشوی یک الگوی خاص، تعیین دمای آب شستشو، دارای مود تست لباسشویی	
قابلیت بازتعریف سرعت و زمان در برنامه‌های مختلف	
خروجی مخصوص شیر تخلیه	
عملکرد حفاظتی کنترل سطح آب قبل از ورود به مرحله‌ی خشک‌کن	
ورودی تشخیص پر شدن مخزن و ورودی‌های مربوط به ایست اضطراری و مکت فرآیند	
سازوکار تشخیص گرفتگی لوله‌ی تخلیه در مرحله‌ی خشک‌کن	
قابلیت استفاده بر روی لباسشویی‌های صنعتی تا 250 کیلوگرم	
دارای خروجی اعلان پایان شستشو و ورودی و خروجی‌های قابل تعریف	



ابعاد			مشخصات خروجی	جریان خروجی	جریان ورودی	توان		ولتاژ ورودی	مدل
ارتفاع	عرض	عمق		A	A	kW	HP		
206	1.3	160	3 phase 0-220 VAC 0-600 Hz	9	18.5	1.5	2	1 phase 220 VAC 50-60 Hz	W100 B 015-1
				11	22	2.2	3		W100 B 022-1
				16.5	34.7	3	4		W100 B 030-1
206	103	160	3 phase 0-380 VAC 0-600 Hz	5	5.4	1.5	2	3 phase 380 VAC 50-60 Hz	W100 B 015-3
				7	7.6	2.2	3		W100 B 022-3
				9	9.7	3	4		W100 B 030-3
				10	10.8	4	5.5		W100 B 040-3
				13	14.2	5.5	7.5		W100 B 055-3
285	132	179	3 phase 0-380 VAC 0-600 Hz	19	21	7.5	10	3 phase 380 VAC 50-60 Hz	W200 C 075-3
				26	28.9	11	15		W200 C 110-3
				36	40.3	15	20		W200 C 150-3
448	205	198	3 phase 0-380 VAC 0-600 Hz	40	45	18.5	25	3 phase 380 VAC 50-60 Hz	W300 D 185-3
				47	54	22	30		W300 D 220-3
				63	72	30	40		W300 D 300-3
510	259	241	3 phase 0-380 VAC 0-600 Hz	73	80	37	50	3 phase 380 VAC 50-60 Hz	W300 E 370-3
				90	98	45	60		W300 E 450-3
				110	120	55	75		W300 E 550-3



# S Series

## Solar Pump Application

### درايوهای تخصصی سولار پمپ

درايو تخصصی سولار پمپ شرکت زیما، به طور اختصاصی برای استفاده از انرژی خورشیدی بدون نیاز به باتری جهت پمپاژ آب در مناطقی که دسترسی به شبکه برق وجود ندارد طراحی شده است. این محصول امکان اتصال مستقیم به شبکه برق شهری یا ژنراتور را به عنوان پشتیبان برای پمپاژ آب در نور کم خورشید یا شب دارد.





چون دسترسی به انرژی مهم است...



مشخصات	ورودی ها و خروجی ها
12 V, 100 mA	منبع تغذیه
10 V, 8 mA	
2 inputs, 0-10 V	ورودی آنالوگ (ولتاژی)
1 input, 0-20 mA	ورودی آنالوگ (جریانی)
5(6) programmable inputs, 30 V, 5 mA	ورودی دیجیتال
1 input, 0-20 kHz, 10-24 V, 10 mA	ورودی پرسرعت
1(2) programmable relay, 250 VAC, 1 A	خروجی رله
1 programmable open collector output (NPN), 24 V, 50 mA, 10 kHz (Terminal)	خروجی ترانزیستوری
1 RS-485 MODBUS interface, 1 RS-485 MODBUS interface for Xima-Touch/external keypad (RJ45 socket)	ارتباط سریال

ویژگی‌های فنی و مهم	صنایع پرکاربرد
استفاده از انرژی خورشیدی در طول روز برای پمپاژ آب	سیستم های پمپاژ در صنایع: کشاورزی، دامپروری، باغبانی، پرورش ماهی، مدیریت آب
قابلیت راه اندازی آسان و plug and play	
قابلیت استفاده حداکثری از انرژی خورشید (MPPT)	
توابع مخصوص کنترل الکتروپمپ	
توابع حفاظتی اختصاصی کاربری پنل خورشیدی	
سازگار با پروتکل RTU Modbus	
قابلیت تغییر نرم افزار مطابق با نیاز متخصصین	



ابعاد			مشخصات خروجی	جریان خروجی A	جریان ورودی A	توان		ولتاژ ورودی	مدل
ارتفاع	عرض	عمق				kW	HP		
155	95	140	3 phase 0-220 VAC 0-600 Hz	3	5.6	0.37	0.5	1 phase 220 VAC 350 VDC 50-60 Hz	S100 A 004-1
				5	9.8	0.75	1		S100 A 008-1
				6	12	1.1	1.5		S100 A 011-1
206	1.3	160		9	18.5	1.5	2		S100 B 015-1
				11	22	2.2	3		S100 B 022-1
				16.5	34.7	3	4		S100 B 030-1
206	103	160	3 phase 0-380 VAC 0-600 Hz	3	3.2	0.75	1	3 phase 380 VAC 620 VDC 50-60 Hz	S100 B 008-3
				5	5.4	1.5	2		S100 B 015-3
				7	7.6	2.2	3		S100 B 022-3
				9	9.7	3	4		S100 B 030-3
				10	10.8	4	5.5		S100 B 040-3
				13	14.2	5.5	7.5		S100 B 055-3
285	132	179		19	21	7.5	10		S200 C 075-3
				26	28.9	11	15		S200 C 110-3
				36	40.3	15	20		S200 C 150-3
448	205	198		40	45	18.5	25		S300 D 185-3
				47	54	22	30		S300 D 220-3
				63	72	30	40		S300 D 300-3
				73	80	37	50		S300 E 370-3
510	259	241		90	98	45	60		S300 E 450-3
				110	120	55	75		S300 E 550-3



# Xima-Touch

## ماژول بلوتوث و نرم افزار زیما تاچ

- دسترسی و تنظیم پارامترهای درایو از طریق تلفن همراه
- امکان راه اندازی و توقف درایو از طریق تلفن همراه
- ایجاد فایل Backup از پارامترهای تنظیمی و انتقال به درایوهای دیگر
- امکان ارتقای نرم افزار درایو
- مشاهده پارامترهای مانیتورینگ و تاریخچه خطاها
- ایجاد دسترسی به درایو از راه دور در فضای نامناسب



چون دسترسی مهم است ...



# External Keypad

## کیبید جداشونده

- قابلیت نصب کیبید جداشونده بر روی درب تابلو
- قابلیت ذخیره کردن پارامترهای تنظیمی و انتقال به درایوهای دیگر

## Booster Pump Card

### کارت بوستر پمپ

- کنترل همزمان تا ۱۱ پمپ به صورت دور ثابت با یک درایو
- کنترل همزمان تا ۵ پمپ به صورت دور متغیر با یک درایو
- قابلیت انتخاب راه‌اندازی هر پمپ به صورت نرم یا مستقیم
- قابلیت اتصال انواع پمپ با توان‌های مختلف
- قابلیت تشخیص خرابی پمپ
- قابلیت Change over بین پمپ‌ها





## شماتیک درایو زیما

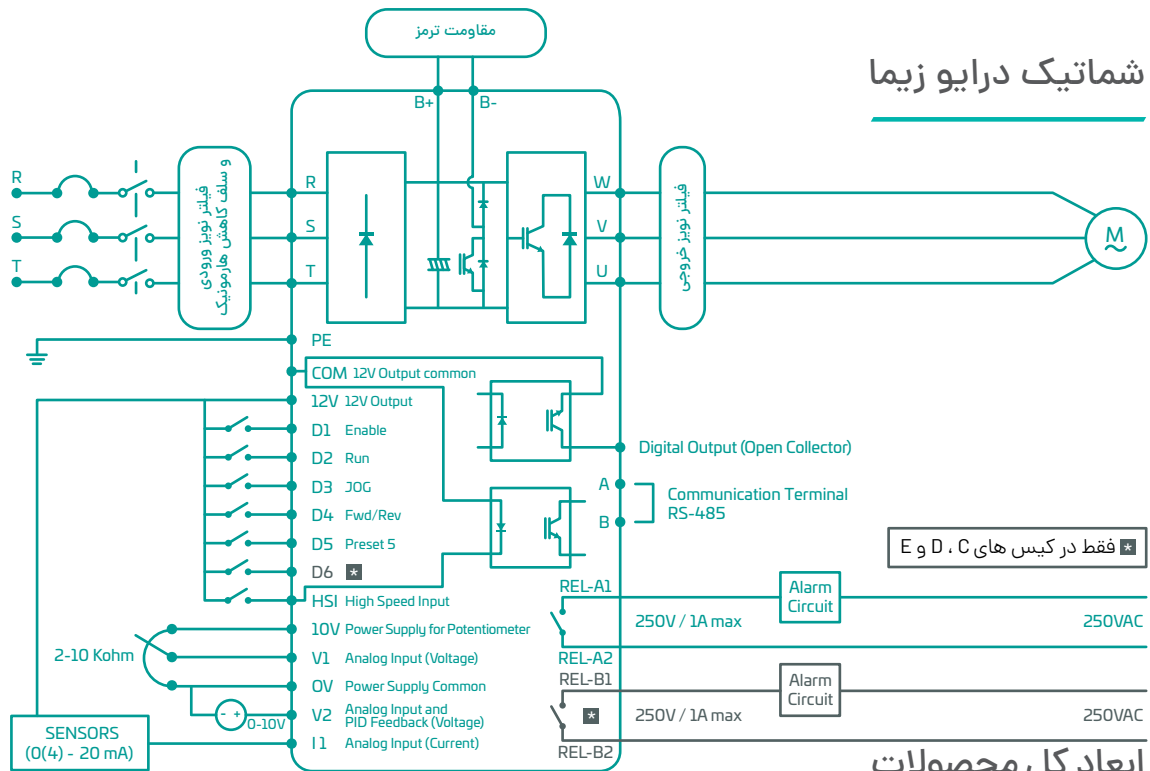

## ابعاد کل محصولات

کبیس E	کبیس D	کبیس C	کبیس B	کبیس A	مشخصات
37 - 55	18.5 - 30	7.5 - 15	0.75 - 5.5	0.37 - 1.1	توان ( کیلو وات )
16.9	10.8	3.6	2.2	1.6	وزن ( کیلوگرم )
510	448	285	206	155	ارتفاع
259	205	132	103	95	عرض ابعاد (میلیمتر)
255	198	179	160	140	عمق

## معرفی انواع کیس‌های درایو

درایوهای زیما متناسب با رنج توانی ۳۷/۰ تا ۵۵ کیلووات در کیس‌های A, B, C, D و E عرضه می‌گردد.

طراحی کامپکت کیس‌ها سبب کاهش ابعاد تابلو و هزینه‌های ساخت می‌شود.



18.5 - 30 kW  
Case D

37 - 55 kW  
Case E





0.37 - 1.1 kW  
Case A



1.5 - 5.5 kW  
Case B



7.5 - 15 kW  
Case C

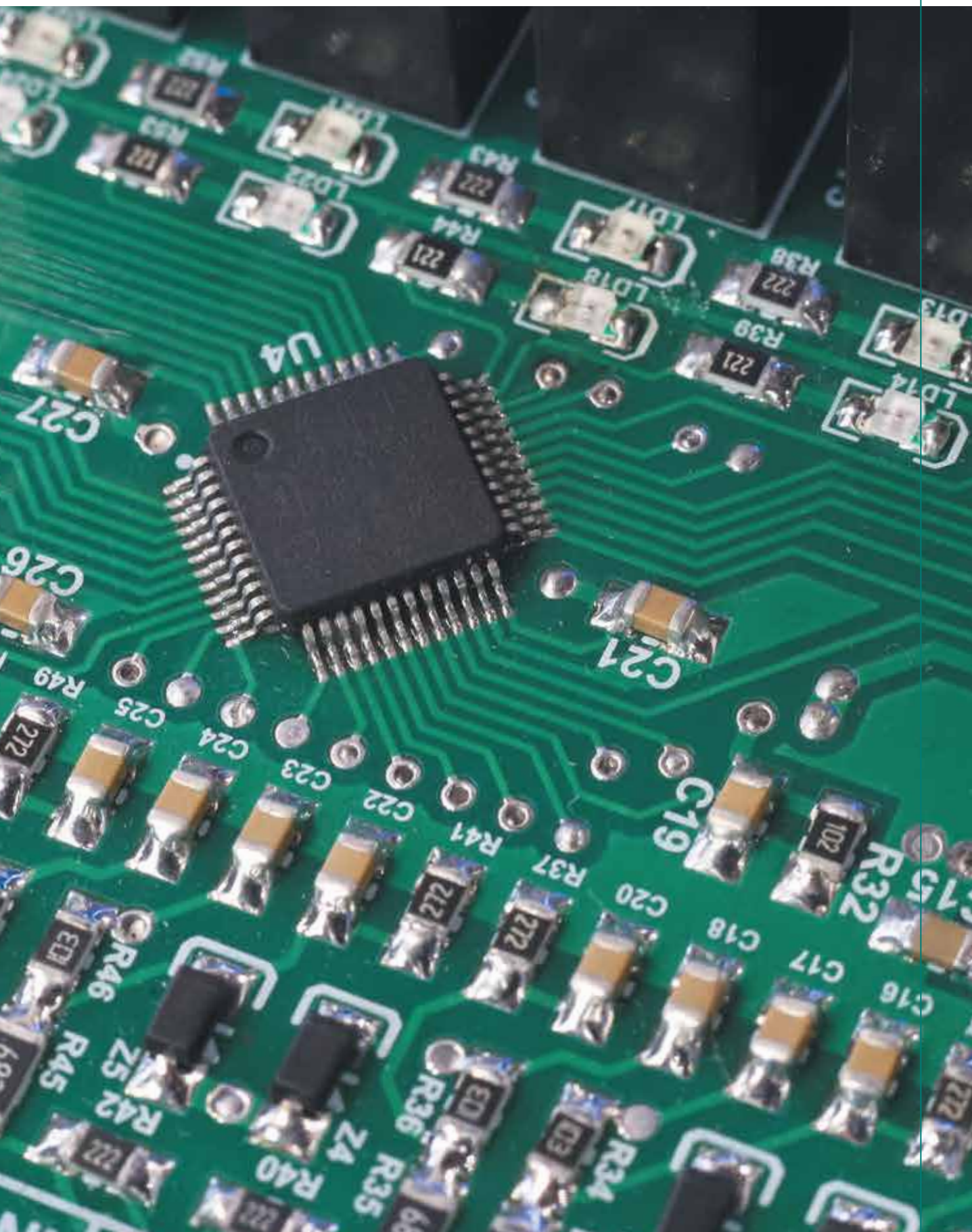

چون همکاری مهم است...

# OEM

## طراحی و تولید اختصاصی انواع درایو، برای صنعت شما

- زیما، تولیدکننده اصلی تجهیزات درایو (OEM) در ایران
- دارای تیم توسعه و تحقیق و زنجیره تامین اختصاصی
- قابلیت شخصی سازی، مطابق با نیاز صنعت شما
- تولید و ارائه اختصاصی انواع درایو برای ماشین سازان و تابلو سازان
- امکان ارتقا نرم افزاری درایوهای زیما به وسیله تلفن همراهتان
- ۲۴ ماه گارانتی تعویض برای تمام مدلها
- ۱۰ سال خدمات پس از فروش
- مشاوره، آموزش و خدمات فنی رایگان



AC Reactor		AC Fuse		Breaker		مقاومت ترمز			ولتاژ ورودی	توان (کیلو وات)
جریان (آمپر)	اندوکتانس (میلی هانری)	ولتاژ (ولت)	جریان (آمپر)	ولتاژ (ولت)	جریان (آمپر)	توان (وات)	مقاومت ( اهم )			
							حد اکثر	حداقل		
5.25	3.6	500	10	220	16	50	300	80	1 phase 220 VAC 50-60 Hz	0.37
10.5	2	500	10	220	20	100	150	80		0.75
14.8	1.7	500	15	220	20	150	100	40		1.1
18.93	1.1	500	15	220	32	200	70	40		1.5
25.32	0.9	500	25	220	32	300	55	40		2.2
31.84	0.58	500	40	220	50	400	50	30		3
3.36	6.25	500	10	380	6	75	500	50	3 phase 380 VAC 50-60 Hz	0.75
5.67	3.7	500	10	380	10	150	240	50		1.5
7.99	2.6	500	10	380	16	250	200	50		2.2
10.2	2.1	500	20	380	20	300	120	30		3
11.36	1.85	500	20	380	20	400	100	30		4
14.92	1.41	500	20	380	32	600	80	30		5.5
22.07	0.95	500	30	380	32	800	60	20		7.5
30.46	0.69	500	35	380	50	1100	55	15		11
42.89	0.49	500	45	380	63	1500	30	15		15
45.5	0.44	500	50	380	100	2000	20	10		18.5
54	0.37	500	63	380	125	2300	20	10		22
73	0.27	500	80	380	150	3100	15	10		30

مشخصات	حفاظت ها
Acceleration/ Deceleration/ Operation	استال شدن موتور
180% Rated Current for 30 s	اضافه جریان
150% Rated Current for 1 min	هشدار اضافه بار
Overload Curve	حفاظت دمایی موتور
Protection by Thermistor	دمای بالا
Protection by DC Current Sensor	زمین
Input - Output	قطعی فازها
10 ms at Nominal Voltage and Power	قطع لحظه ای توان
VDC>750 V (380V Class)	اضافه ولتاژ
VDC>390 V (220V Class)	
VDC<350 V (380V Class)	افت ولتاژ
VDC<200 V (220V Class)	

مشخصات	قابلیت های فنی عمومی
4 Seven Segments, 4 LEDs	نمایشگر
6 (9) Keys	کلید
0 – 1000.0 Hz	محدوده فرکانس خروجی
0.001 Hz (0.1Hz display)	دقت فرکانسی
2.0 – 20.0 KHz	فرکانس PWM
Space vector	مدولاسیون PWM
PWM Resolution < 11 bit	دقت PWM
12 bit / 4 Msps	دقت ADC
32 bit Motor Control	DSP
1000 Hz	فرکانس نمونه برداری کنترل
47 – 63 Hz	فرکانس ورودی
200-260 (1PH) / 330-460 (3PH)	ولتاژ ورودی
0 – Input Voltage	ولتاژ خروجی
Efficiency > 97.5%	بازدهی ( PF = 1, Vout = Vin )
To phase, Ground, +Bus, -Bus	محافظت اتصال کوتاه فاز
DC Brake, Dynamic Brake	ترمز
380 V(1PH) / 700V(3PH)	محدودیت ولتاژی
370 V(1PH) / 690 V (3PH)	ولتاژ وصل ترمز
365 V(1PH) / 680 V (3PH)	ولتاژ قطع ترمز
400 V(1PH) / 720 V (3PH)	خطای اضافه ولتاژ
Adjustable	محدودیت جریانی
2 x Drive Rated Current	حد اضافه جریان
14.3 Kohm	امپدانس ورودی آنالوگ ولتاژی
150 ohm	امپدانس ورودی آنالوگ جریانی
9.5 Kohm	امپدانس ورودی دیجیتال
12 – 14 V	ولتاژ خروجی 12 ولت
5 ohm (PTC Protected)	امپدانس تغذیه خروجی 12 ولت
Torque Control Response < 200 ms	پاسخ کنترل گشتاور
150% Rated Output Torque/ 0.5 Hz	گشتاور راه اندازی
± 0.5% Rated Output Torque	دقت کنترل گشتاور

مشخصات	قابلیت های فنی عمومی
-10 < Ta < 50 C	دمای محیط
Humidity < 85%	رطوبت
Below 1000m without derating	ارتفاع از سطح دریا
0.5 g X, Y, Z	لغزش



# Support

## پشتیبانی

- ۲۴ ماه گارانتی تعویض برای تمام درایوها
- ۱۰ سال خدمات پس از فروش
- ۷ روز ضمانت مرجوعی کالا بدون قید و شرط
- پشتیبانی تلفنی ۷ روز هفته، ساعات ۹ الی ۲۱ حتی در ایام تعطیل
- مشاوره نصب، تنظیم پارامتر و راه‌اندازی رایگان



چون شما مهم هستيد...

چون پیشرفت مهم است...



**Xima**  
Knowledge Drives





کاتالوگ محصولات زیما





021 - 68 37 44 44

[www.XIMA.ir](http://www.XIMA.ir)

V4.2



کاتالوگ محصولات زیما



021 - 68 37 44 44

[www.XIMA.ir](http://www.XIMA.ir)

